

SCHÜCO

Schüco AS FD 75/90.HI

Aluminium-Faltschiebesystem
Aluminium folding sliding system

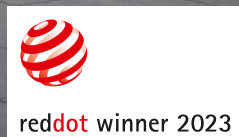

Die neue Faltschiebe-Systemplattform AS FD 75/90.HI

The new AS FD 75/90.HI folding sliding system platform

Glasfassade mit integrierter Schiebe-Funktionalität

Zusammen mit Hebeschiebe- und Panorama Design Systemen komplettieren die Faltschiebesysteme das Schüco Schiebe-Portfolio – mit einem Höchstmaß an Funktionalität, Komfort und Design.

Ob geöffnet oder geschlossen, die großen, faltbaren Glaselemente mit schlanken Profilen schaffen eine transparente Verbindung zwischen innen und außen. Ihre raumsparende Konstruktion gewährleistet maximale Öffnungsweiten für großzügige Durchgänge.

Glass façade with integrated sliding function

Together with lift-and-slide and Panorama Design systems, the folding sliding systems complete the Schüco sliding door portfolio, with maximum functionality, comfort and design.

Whether open or closed, the large foldable glass units with their slim profiles create a transparent connection between the inside and outside. Their space-saving construction ensures maximum opening widths with plenty of space to pass through.



Schüco AS FD 75 (umlaufender Blendrahmen, nach innen oder außen öffnend)
Schüco AS FD 75 (continuous outer frame, inward or outward-opening)

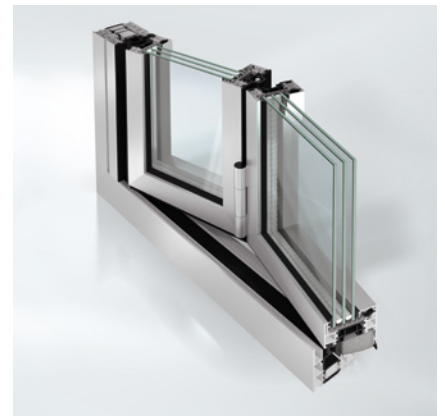

Schüco AS FD 90.HI (umlaufender Blendrahmen, nach innen oder außen öffnend)
Schüco AS FD 90.HI (continuous outer frame, inward or outward-opening)

Die Vorteile auf einen Blick: Verarbeitung

The benefits at a glance: Fabrication

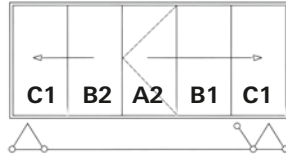
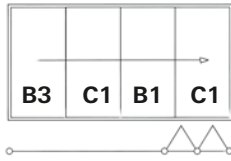
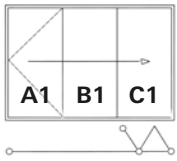

K-Zeichnungen nach Flügeltypen strukturiert

Alle Faltschiebe-Öffnungstypen lassen sich auf die drei Basisflügeltypen A, B und C reduzieren. Der Öffnungstyp wird durch die jeweilige Variante der Flügel A und B bestimmt. Fertigungskatalog und K-Zeichnungen sind nach Flügeltypen strukturiert aufgebaut und bieten damit eine verbesserte Orientierung.

K drawing structured according to vent type

Every folding sliding opening type can be categorised as one of three basic vent types: A, B or C. The opening type is determined by the respective vent option: A or B. The fabrication manual and K drawings are set up according to vent type and therefore make orientation easier.

In Fertigung und Montage zählt jede Minute, das System soll reibungslos in die betrieblichen Abläufe integriert werden können.

Schüco AS FD 75/90.HI ist effizient und sicher in Planung, Fertigung und Montage, dank folgender Key Features:

- K-Zeichnungen nach Flügeltypen strukturiert
- Einsatzprofile im Hauptprofil integriert
- zwei Flügelprofilbreiten wählbar

When it comes to fabrication and installation, every minute counts. A smooth integration of the system in operating procedures is essential.

Schüco AS FD 75/90.HI is efficient and safe during design, fabrication and installation processes, thanks to the following key features:

- K drawings structured according to vent type
- Insert profiles integrated in main profile
- Two vent profile widths available

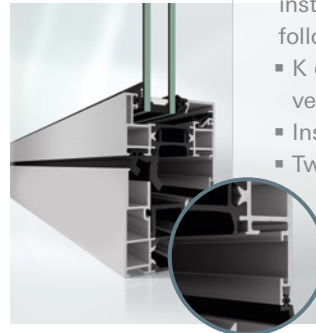
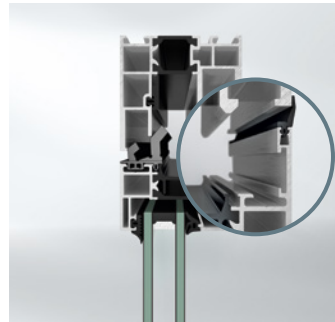
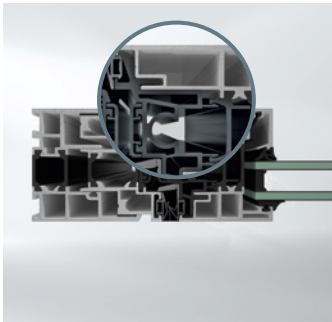

Einsatzprofile im Hauptprofil integriert

Die für Faltschiebesysteme typischen Einsatzprofile zum Erstellen der vertikalen und horizontalen Anschläge sind bis auf wenige Ausnahmen in die Flügelrahmenprofile integriert. Somit entfällt ein Großteil der zeitintensiven Bearbeitung und Montage.

Insert profiles integrated in main profile

The insert profiles typical to the folding sliding systems for constructing vertical and horizontal stops are integrated in the vent frame profiles, with certain exceptions. Time spent on preparation and assembly is therefore greatly reduced.

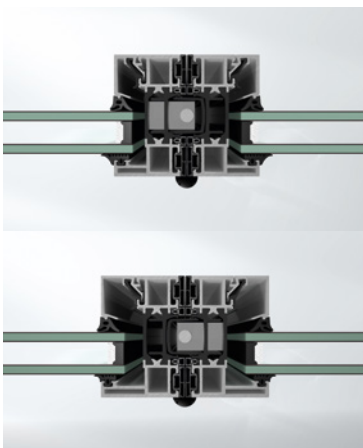

Zwei Flügelprofilbreiten wählbar

Es stehen zwei Flügelprofilbreiten zur Auswahl: 41 mm Profilbreite für eine minimale Ansichtsbreite von 90 mm mit reduziertem Glaseinstand und 15 mm Glasleiste, alternativ 48 mm für eine Ansichtsbreite von 104 mm mit regulärem Glaseinstand und 22 mm Glasleiste.

Two vent profile widths available

There are two vent profile widths available: 41 mm profile width for a minimal face width of 90 mm with reduced glass edge cover and 15 mm glazing bead; or 48 mm profile width for a face width of 104 mm with regular glass edge cover and 22 mm glazing bead.

Die Vorteile auf einen Blick: Performance

The benefits at a glance: Performance

Die technischen Daten, wie z. B. Flügelmaße und -gewicht, Schlagregendichtheit und Luftdurchlässigkeit, müssen passen – nicht nur auf dem Papier, sondern auch am verbauten Element.

Schüco AS FD 75/90.HI ist laufruhig und dicht dank folgender Key Features:

- neue Laufwagen und massive Laufschiene (A)
- 4 Dichtungsebenen in 2 Dichtungsprofilen (B)
- keine Dichtungen im Blendrahmen (C)
- neue Verriegelungsoptionen (Vorteil: höhere Dichtigkeit) (D)

The technical data, e.g. vent sizes and weight, watertightness and air permeability, must be right – not just on paper, but also on the constructed unit.

Schüco AS FD 75/90.HI runs quietly and is watertight thanks to the following key features:

- New roller carriage and solid tracks (A)
- 4 drainage levels in 2 gasket profiles (B)
- No gaskets in outer frame (C)
- New locking options (benefit: increased weathertightness) (D)

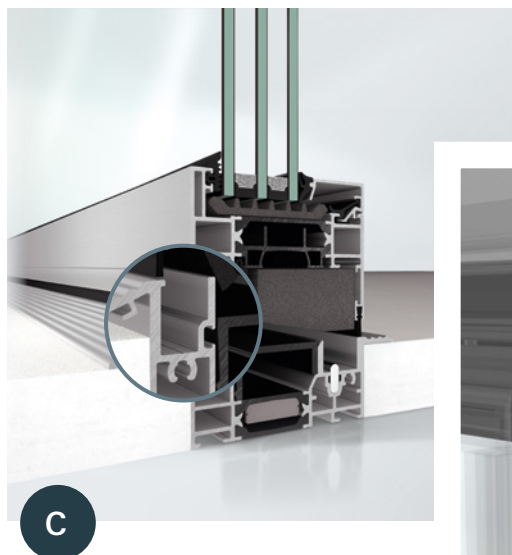
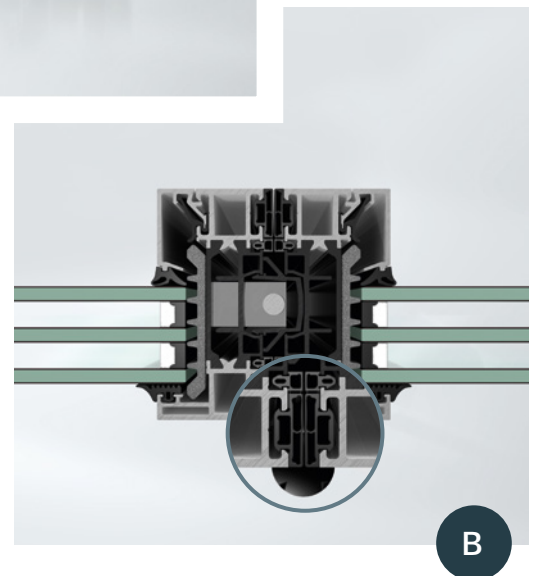

Die Vorteile auf einen Blick: Zuverlässigkeit

The benefits at a glance: Reliability

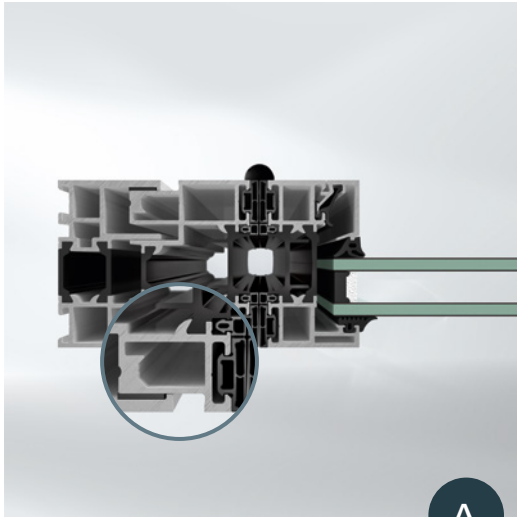

Nacharbeiten in Fertigung und Montage und später während der Benutzung kostet richtig Geld.

Schüco AS FD 75/90.HI verzeiht Fehler, ist anpassbar und stabil dank folgender Key Features:

- Verstellprofile (A)
- Führungswagen mit mehr Toleranz und gegen Aushängen gesichert (B)
- verstärkte Blendrahmen-Profile (C)

Extra work in fabrication and installation, and afterwards during usage, can cost a lot of money.

Schüco AS FD 75/90.HI forgives mistakes and is adaptable and stable thanks to the following key features:

- Adjustment profiles (A)
- Guide carrier with more tolerance which is secured against removal (B)
- Strengthened outer frame profiles (C)

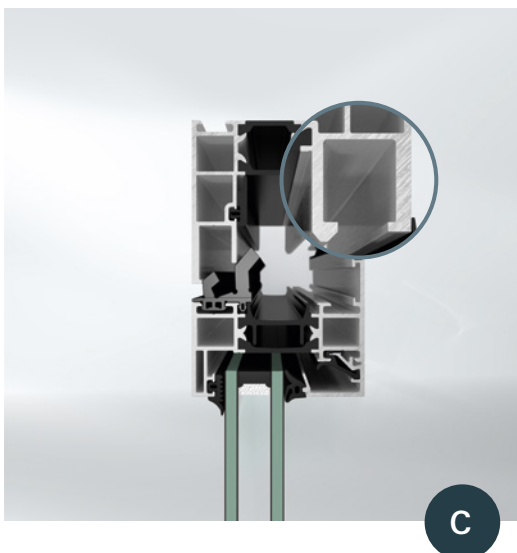

Technische Daten

Technical data

	Schüco AS FD 75	Schüco AS FD 90.HI
Bautiefe Basic depth	75 mm	90 mm
Ansichtsbreite Face width	90/104 mm	90/104 mm
Max. Flügelhöhe Max. vent height	3000 mm	3500 mm
Max Flügelbreite Max. vent width	1500 mm	1500 mm
Max. Flügelgewicht Max. vent weight	120/150 kg	120/150 kg
Glasstärke, 90 mm Ansichtsbreite Glass thickness, 90 mm face width	15–38 mm	30–53 mm
Glasstärke, 104 mm Ansichtsbreite Glass thickness, 104 mm face width	5–50 mm	20–65 mm
U_w Wert U_w value	1.1 W/(m ² K) ($U_G = 0.5$ W/(m ² K), B x H W x H = 4000 x 2500 mm)	0.8 W/(m ² K) ($U_G = 0.5$ W/(m ² K), B x H W x H = 4000 x 2500 mm)
Schlagregendichtigkeit bis Watertightness to	Klasse Class E750	Klasse Class E750
Windlastwiderstand bis Wind load resistance to	Klasse Class B5 / C3	Klasse Class B5 / C3
Luftdurchlässigkeit bis Air permeability to	Klasse Class 4	Klasse Class 4
Einbruchhemmung bis Burglar resistance to	RC 2, PAS 24	RC 2, PAS 24

Schwellenausführungen

Threshold designs

Sowohl für Schüco AS FD 75 als auch für Schüco AS FD 90.HI stehen jeweils drei unterschiedliche Schwellenprofile zur Verfügung.
Three different threshold profiles are available for both Schüco AS FD 75 and Schüco AS FD 90.HI.

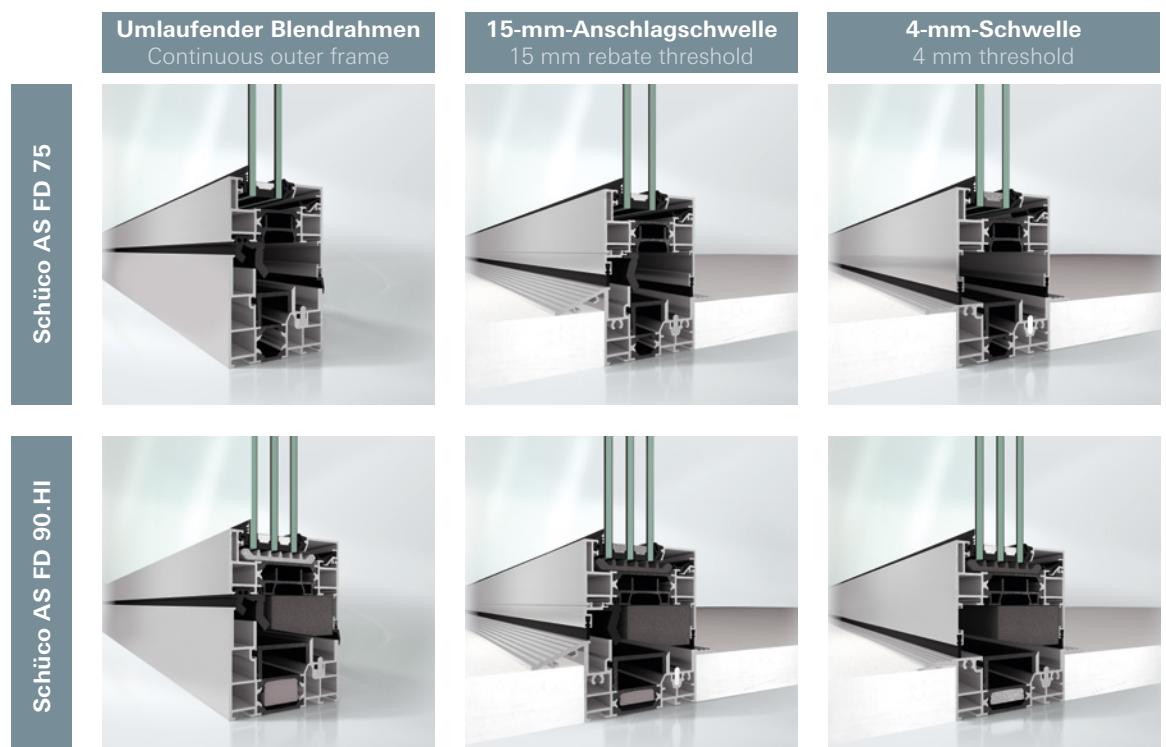

Öffnungstypen

Opening types

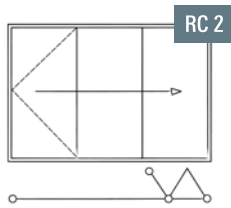

Typ 3L Type 3L

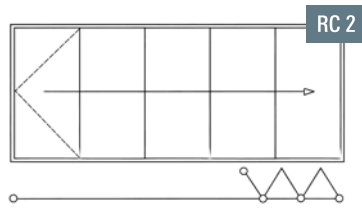

Typ 5L Type 5L

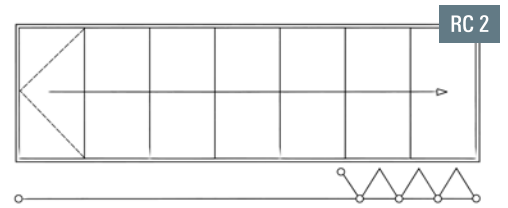

Typ 7L Type 7L

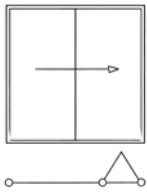

Typ 2L Type 2L

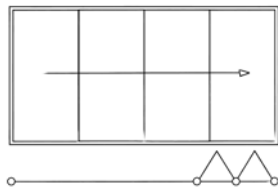

Typ 4L Type 4L

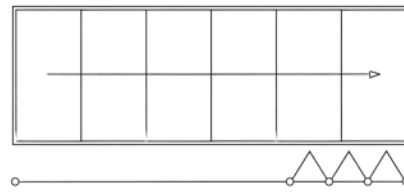

Typ 6L Type 6L

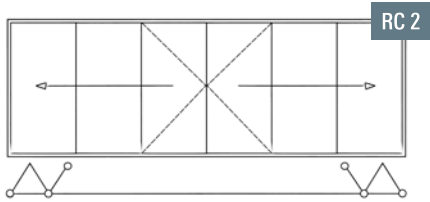

Typ 3L/3R Type 3L/3R

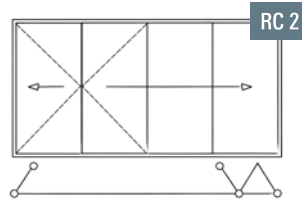

Typ 3L/1R Type 3L/1R

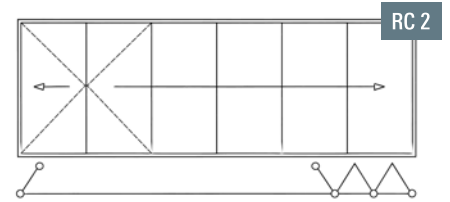

Typ 5L/1R Type 5L/1R

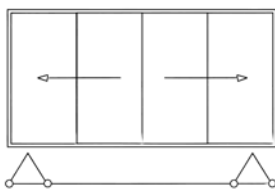

Typ 2L/2R Type 2L/2R

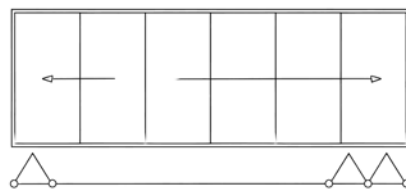

Typ 4L/2R Type 4L/2R

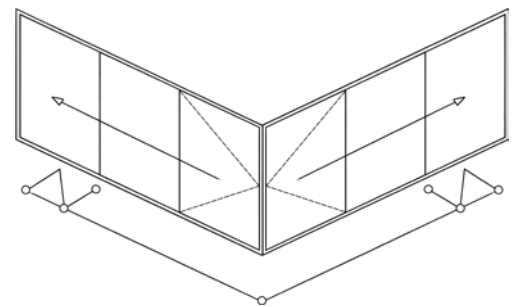

Typ 6/90° Type 6/90°

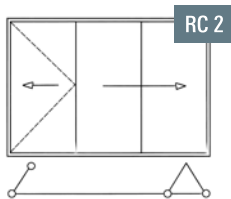

Typ 2L/1R Type 2L/1R

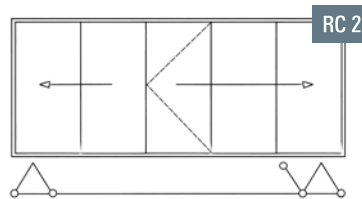

Typ 3L/2R Type 3L/2R

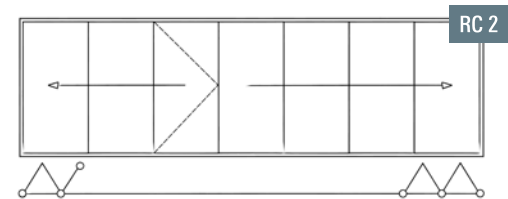

Typ 4L/3R Type 4L/3R

Alle Öffnungstypen gelten auch für nach innen und außen sowie rechts und links öffnende Elemente.
All opening types are valid for inward and outward-opening units as well as those opening to the right and left.

Systemlösungen für Fenster, Türen und Fassaden

Die Schüco Gruppe mit Hauptsitz in Bielefeld entwickelt und vertreibt Systemlösungen aus Aluminium, Stahl und Kunststoff für Gebäudehüllen. Zum Produktportfolio gehören Fenster-, Tür-, Fassaden-, Lüftungs-, Sicherheits- und Sonnenschutzsysteme. Intelligente und vernetzbare Produkte runden das Angebot für Wohn- und Objektbauten ab. Darüber hinaus bietet Schüco Beratung und digitale Lösungen für alle Phasen eines Bauprojektes – von der initialen Idee über die Planung, Fertigung und Montage bis hin zum After Sales Service mit Wartung und Instandhaltung. Ergänzt wird das Portfolio durch Maschinen zur Fertigung und einen kundennahen Service. Nachhaltigkeit ist dabei signifikanter Bestandteil des Geschäftsmodells. So ist beispielsweise die zirkuläre Bauwirtschaft mit geschlossenen Wertstoffkreisläufen einer von sechs definierten Nachhaltigkeitschwerpunkten. 1951 gegründet, ist das Unternehmen heute in mehr als 80 Ländern aktiv und hat mit 6.750 Mitarbeitenden in 2023 einen Jahresumsatz von 2,11 Milliarden Euro erwirtschaftet. Weitere Informationen unter www.schueco.de

System solutions for windows, doors and façades

Based in Bielefeld, the Schüco Group develops and sells system solutions made of aluminium, steel and PVC-U for building envelopes. Its product portfolio comprises window, door, façade, ventilation, security and sun shading systems. Intelligent and networked products complete the range available for residential and commercial projects. Schüco also provides consultancy and digital solutions for all phases of a building project – from the initial idea through to design, fabrication and installation, as well as after sales with maintenance and servicing. Fabrication machinery and customer-oriented service complement the product portfolio. Sustainability is a significant part of the business model. For example, the circular construction industry with closed material cycles is one of six defined focus areas for sustainability. Founded in 1951, Schüco is now active in more than 80 countries and achieved a turnover of 2.11 billion euros in 2023 with 6750 employees. For more information, visit www.schueco.com

Schüco International KG
www.schueco.com

