

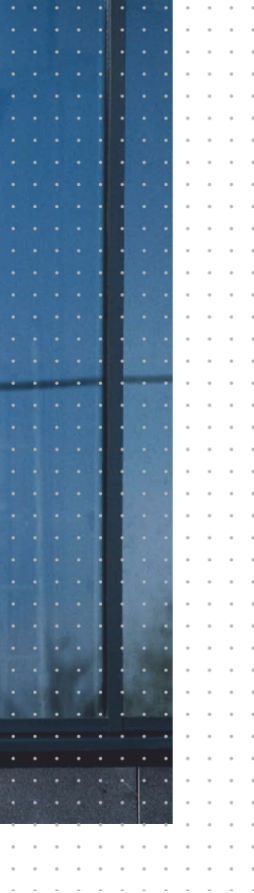

DRIFT OG VEDLIGEHOLD

En vejledning til korrekt produktpleje

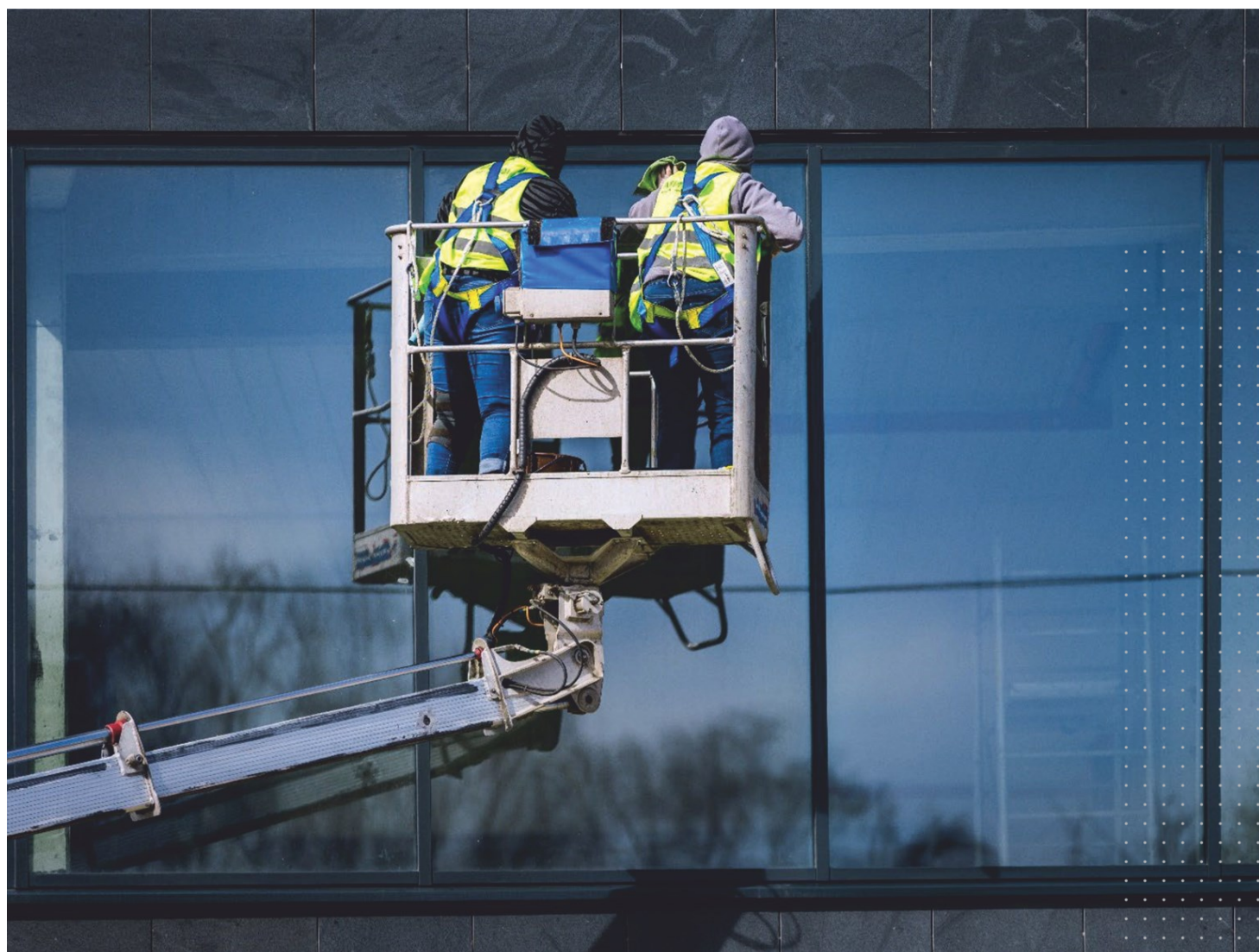

RENGÖRING

For at sikre en lang levetid og korrekt funktionalitet er regelmæssig rengøring og vedligeholdelse nødvendig. Det anbefales at udføre årlig vedligeholdelse af vinduer og døre, eller mindst to gange om året i barske miljøer eller ved omfattende brug i offentlige bygninger.

Den bedste rengøringsmetode for produktet afhænger af materialet (træ, træ/aluminiumsbeklædt eller aluminium) og finishtypen.

GENERELLE ANBEFALINGER

For bedst mulig produktpleje, rengør rammerne og tætningerne hver gang glassene rengøres. Brug vand og en blød svamp, eller tilsæt om nødvendigt en neutral rengøringsmiddel (pH 7).

Brug ikke alkaliske midler til rengøring af aluminiumsprofiler eller glas. Undgå brug af rengøringsprodukter med slibende overflader.



RENGØRING AF DRÆNHULLER

Støv og skidt, der samler sig i tærsklen, kan fjernes med en støvsuger. For at fjerne eventuelle forhindringer i drænhullerne, brug en tynd træpind eller vatpind. ①

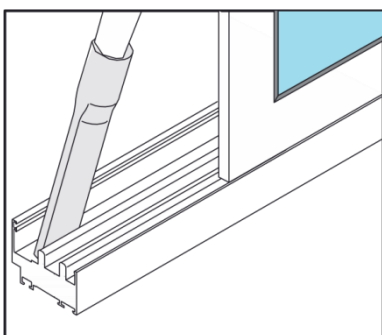
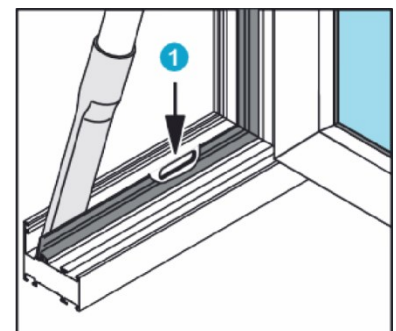

RENGØRING AF TÆRSKELSPORENE PÅ SKYDE- OG FOLDEDØRE

Brug en støvsuger til at fjerne støv og snavs fra rulleguidene i tærsklen. Rengør rulleguidene med vand og en blød svamp.

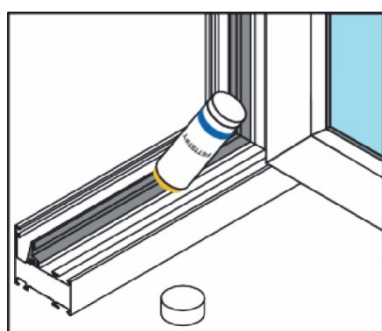

SMØRING AF TÆTNINGER

Regelmæssig smøring af tætningerne hjælper med at bevare deres fleksibilitet og forhindrer dem i at klæbe. Brug en fedtstav eller vaselin til at smøre tætningerne. Under denne proces skal du inspicere alle tætninger for tegn på skader.

VEDLIGEHOEDELSSE

Regelmæssig inspektion og justering af produkterne er afgørende for at sikre optimal ydeevne og lang levetid. Hold bevægelige dele i beslag let smurte for at forhindre dem i at blive sløve eller sidde fast. Sørg for, at tærskelsporene er rene og belagt med en lille mængde smøremiddel.

Kontroller, at beslagets fastgørelsesanordninger er ordentligt strammet og korrekt placeret. For facader, vinduer, døre og glastage, inspicer, at drænhuller ikke er blokerede, at gummipakningerne passer tæt i hjørnerne, at åbningselementerne er korrekt justeret, og at dækslerne er sikkert på plads.

Træprodukter kræver yderligere årlig overfladepleje. Inspektion af træet for eventuelle tegn på skader, såsom revner eller skallede maling, anbefales regelmæssigt. Reparer eventuelle problemer hurtigt for at forhindre yderligere skade. Overvej at påføre en træimprægneringsbehandling for at forbedre træets modstand mod fugt, svampe og insekter.

VEDLIGEHOEDELSSE AF BESLAGSKOMPONENTER

Alle bevægelige dele i dine enheder er designet til at være vedligeholdelsesfrie, men ved at påføre en lille mængde ikke-korrosiv olie kan du sikre deres glatte funktion over tid.

En beskednen mængde smøremiddel er tilstrækkelig ved disse punkter. Efter påføring skal overskydende rengøres for at forhindre snavsophobning.

Komponenterne **1** bliver **2** smurt under produktionsprocessen, og vedligeholdelse er unødvendig.

Vertikale pivotvinduer er udstyret med bremsere for at sikre enheden i åben position. Undlad at påføre olie eller fedt på pivoterne. **3**

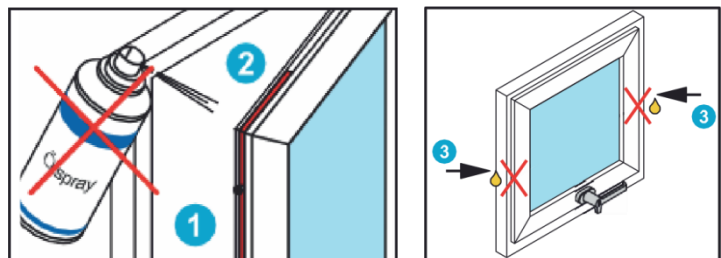
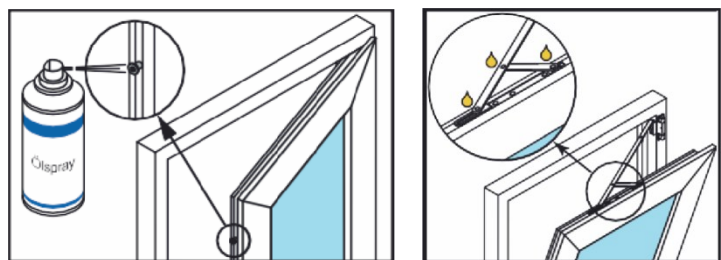

Før smøring:

Lås døren for at afsløre riglen.

Efter smøring:

Lås døren op for at skjule riglen.

Smøring af cylinderen:

Brug kun grafitpulver til at smøre cylinderen.

VEDLIGEHOEDELSSE AF DØRE

Låsekassens rigel **1** og falle **2** skal smøres med olie egnet til låse eller grafitpulver.

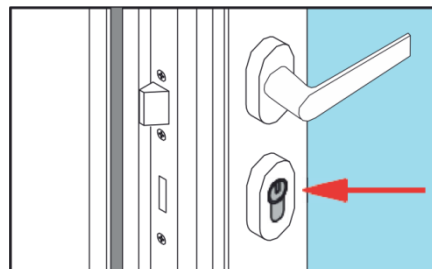
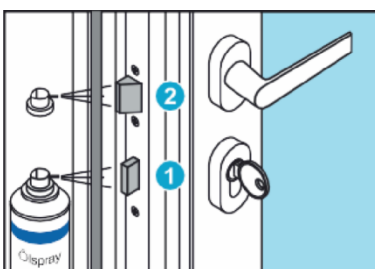

GALVANISK KORROSION

Materialer, der kan fremkalde galvanisk korrosion på aluminiumsprofiler, bør undgås. Ved eftermontering af solafskærmning, skilte osv. undlad at bruge fastgørelsesmidler, der kan udløse galvanisk korrosion.

INSPEKTION AF DØRE:

Check døren for smidig betjening.

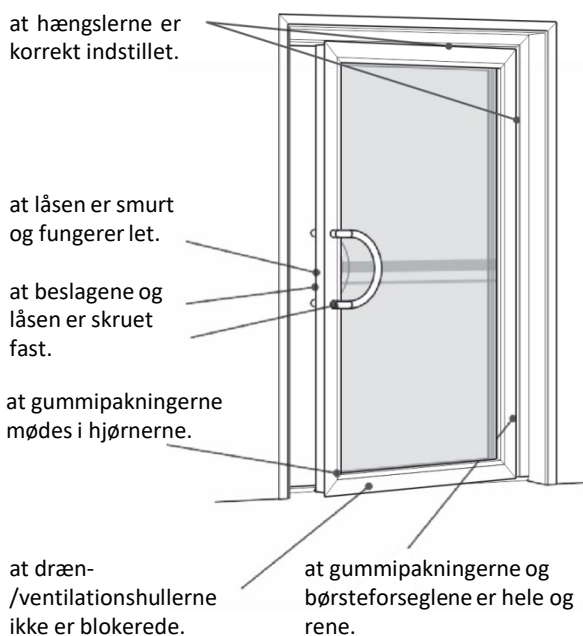

INSPEKTION AF VINDUER:

Check vinduet for smidig betjening.

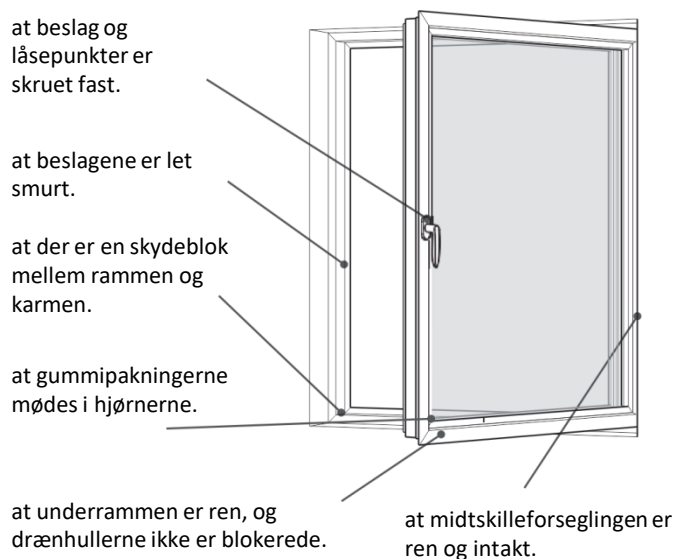

INSPEKTION AF GLASTAGE:

Tjek, at glastaget er tæt.

Sørg for, at åbningselementerne fungerer korrekt.

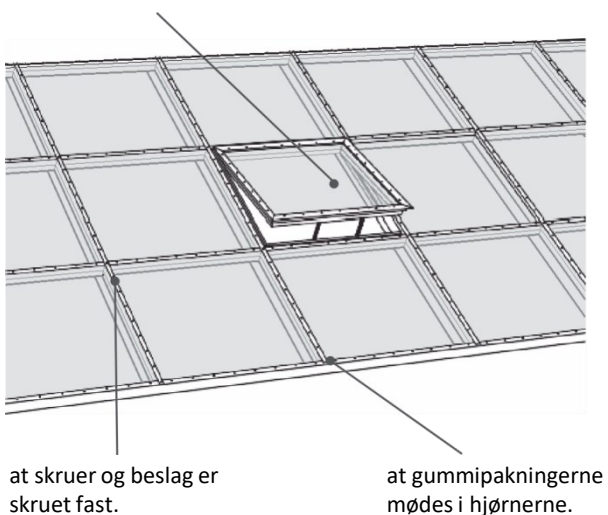

at dræn-/ventilationshullerne ikke er blokerede.

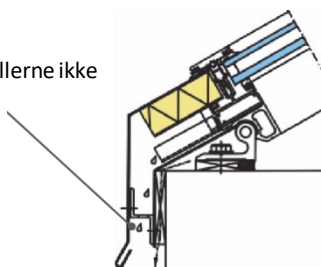

INSPEKTION AF FACADER:

Tjek, at facaden er sikker og fri for skader.

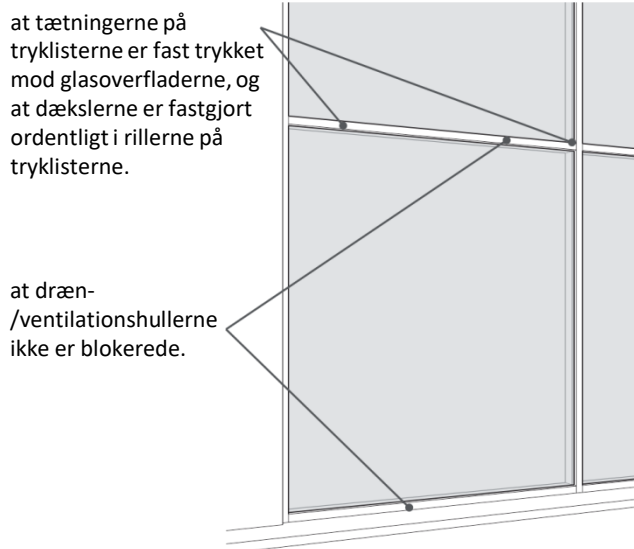

INSPEKTION AF SKYDEDØRE:

Check skydedøren for smidig betjening.

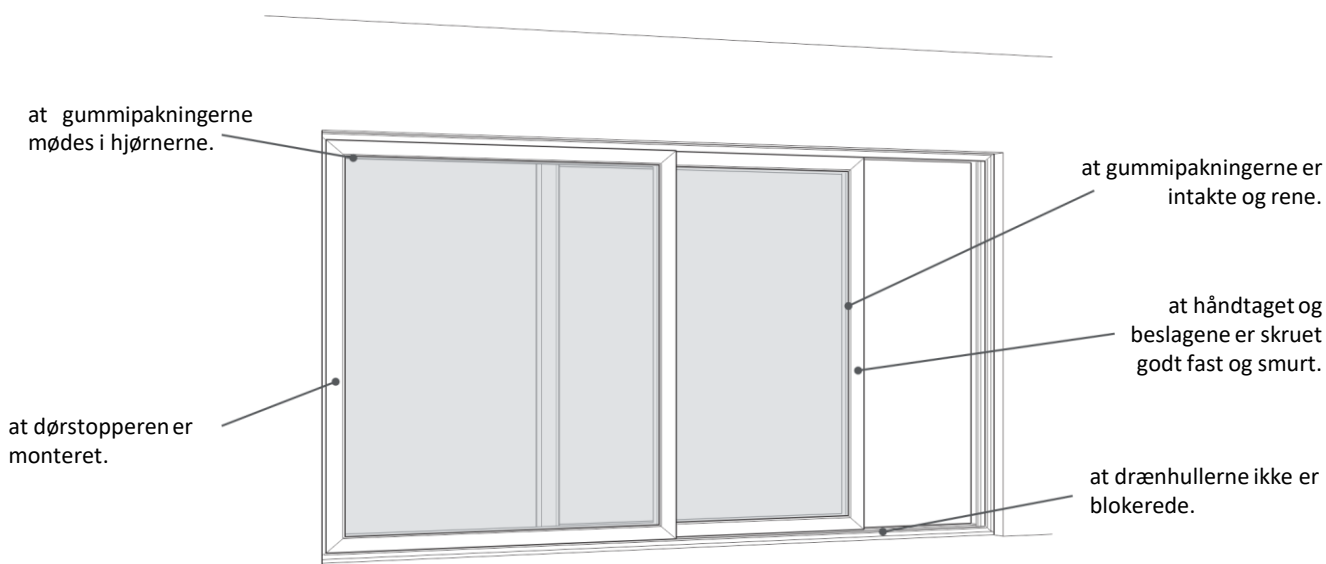

INSPEKTION AF FOLDEDØRE:

Check foldedøren for smidig betjening.

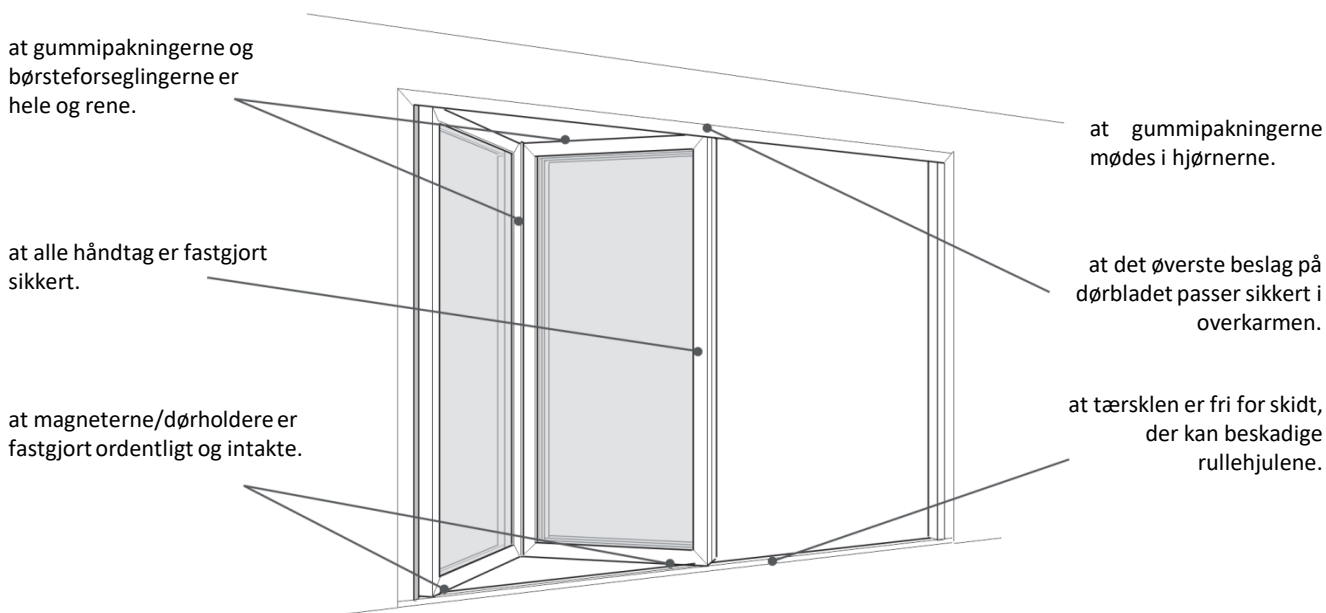

VEDLIGEHOELDESLOG

Produkt(er): _____

Projekt navn: _____

Undladelse af at overholde de vedligeholdelsesråd, der er angivet i denne manual, kan fritage producenten for garantikrav. Brug venligst vedligeholdelseslogtabellen nedenfor til at holde styr på påkrævet vedligeholdelsesaktiviteter.

Vedligeholdelsesaktiviteter	År 1	År 2	År 3	År 4	År 5
Test komponenter for smidig betjening.					
Rengør tætninger og kontroller tætninger for skader.					
Smør gummitætningerne.					
Sørg for, at al hardware beslag er ordentligt fastgjort.					
Smør låsepindene og andre bevægelige beslag (tilt-stay på vinduer, låsekasse på døre, osv.)					
Inspekter, at drænhuller ikke er blokerede.					
Inspekter, at gummipakningerne mødes i hjørnerne.					
Inspekter, at dæksler sidder sikkert på facader.					
	Dato:	Dato:	Dato:	Dato:	Dato:
	Underskrift:	Underskrift:	Underskrift:	Underskrift:	Underskrift:

